



NOTE GÉNÉRALE	Le présent devis fait partie intégrante du contrat entre le PRODUCTEUR et l'ACHETEUR. L'ACHETEUR s'engage à fournir tout le matériel décrit dans ce document et de respecter toutes les clauses de ce devis. Dans l'éventualité où l'ACHETEUR ne pourrait fournir le matériel requis, il devra en faire part au PRODUCTEUR dans les plus brefs délais.
ARTISTES	AUDRÉE ALEXANDRINE, SOPRANO - CLARA. RICHARD-NICOLAS VILLENEUVE, TÉNOR - CASSE-NOISETTE ET LE ROI DES RATS EMMANUELLE DA SILVA, FLÛTE, CLARINETTE, SAXOPHONE - FÉE DRAGÉE XAVIER ROUSSEAU, PIANO - ONCLE DROSSELMAYER
HEURE D'ARRIVÉE	ÉCOLES : 75 MINUTES AVANT LE CONCERT / SALLES DE SPECTACLE : 90 MINUTES AVANT LE CONCERT
MONTAGE	60 MINUTES (DÉCOR MONTÉ PAR LES ARTISTES)
DURÉE DU CONCERT	55 MINUTES (VERSION 6 À 12 ANS) OU 35 MINUTES (VERSION 3 À 5 ANS)
DÉMONTAGE	60 MINUTES (DÉCOR DÉMONTÉ PAR LES ARTISTES)
PERSONNEL DEMANDÉ	1 TECHNICIEN POUR RÉPONDRE AUX QUESTIONS ET BESOINS DES ARTISTES ET POUR L'ÉCLAIRAGE.
ÉQUIPEMENT FOURNI PAR L'ACHETEUR	1 PIANO À QUEUE ACCORDÉ LA VEILLE DU CONCERT *Note : Un piano électronique peut être fourni par les JMC, sur demande de l'acheteur. L'adaptation de la mise en scène est malheureusement impossible avec un haut piano droit. 2 PRISES ÉLECTRIQUES RÉGULIÈRES 1 RALLONGE ÉLECTRIQUE À 2 ENTRÉES (POUR LA PIANO ÉLECTRONIQUE ET LES PETITS HAUT-PARLEURS)
SCÈNE	LARGEUR : 22' PROFONDEUR : 12' HAUTEUR : 9' VOIR LA PLANTATION EN PAGE 2 <u>LA SCÈNE DOIT ÊTRE PROPRE ET LIBRE DE TOUT OBSTACLE À L'ARRIVÉE DES ARTISTES.</u> S'IL N'Y A PAS DE SCÈNE, VEUILLEZ FAIRE ASSEoir LES ENFANTS SUR DES PETITS MATELAS ET NON PAS SUR DES CHAISES POUR LEUR PERMETTRE DE VOIR LES ACTIONS AU SOL. RÉSERVEZ UN ESPACE DE 4' ENTRE L'ESPACE SCÉNIQUE ET LE PUBLIC.
ÉCLAIRAGE	CE CONCERT PEUT ÊTRE JOUÉ À LA LUMIÈRE DU JOUR OU SOUS UN ÉCLAIRAGE GÉNÉRAL, SI LA SALLE N'EST PAS ÉQUIPÉE. <div style="border: 1px solid black; padding: 5px; margin-top: 5px;"> <p>POUR LES SALLES ÉQUIPÉES D'UN SYSTÈME D'ÉCLAIRAGE PROFESSIONNEL : PLAN D'ÉCLAIRAGE COMPLET SUR DEMANDE</p> <p>NOTE 1 : ÉCLAIRAGE DE SALLE À 15% DURANT TOUTE LA DURÉE DU CONCERT POUR PERMETTRE AUX MUSICIENS DE VOIR LE PUBLIC.</p> <p>NOTE 2 : AUGMENTER L'ÉCLAIRAGE DE SALLE À 50% LORSQUE LES MUSICIENS DESCENDENT DANS LE PUBLIC.</p> </div>
SONORISATION	CE CONCERT EST JOUÉ SANS AMPLIFICATION LORSQUE L'ACOUSTIQUE EST FAVORABLE. <div style="border: 1px solid black; padding: 5px; margin-top: 5px;"> <p>POUR LES GRANDES SALLES, ÉGLISES, SCÈNES EXTÉRIEURES ET AUTRES LIEUX NÉCESSITANT UNE AMPLIFICATION PARTICULIÈRE :</p> <ul style="list-style-type: none"> - 2 À 4 MICROS SUR PETITS PIEDS DEVANT LA SCÈNE OU SUSPENDUS, POUR CAPTER L'ENSEMBLE DES VOIX ET SONS PRODUITS - AMPLIFICATION DU PIANO, AU BESOIN. </div>
LOGE	1 OU 2 LOGES PRIVÉES POUVANT ACCOMMODER 4 PERSONNES
STATIONNEMENT	1 PLACE DE STATIONNEMENT À PROXIMITÉ DE LA SCÈNE.
CONTACT	ARTISTE RESPONSABLE : Xavier Rousseau, 514-432-3316 ou xavier_rouss@hotmail.com
NOTE	Il est strictement interdit d'enregistrer, de filmer ou de prendre des photos pendant le concert. Les artistes seront ravis de prendre quelques poses avec le public après la représentation, si le temps le permet.

Initiales des parties:

_____ JMC

_____ Acheteur

RENSEIGNEMENTS

Diffuseurs - Montréal et environs : Judith Pelletier, 514-845-4108, poste 230; jpelletier@jmcanada.ca

Écoles et tournées : André Mercier, 514-845-4108, poste 221; amercier@jmcanada.ca

Veillez trouver l'illustration, l'extrait vidéo, le guide pédagogique et plus encore sur www.jmcanada.ca



PLANTATION

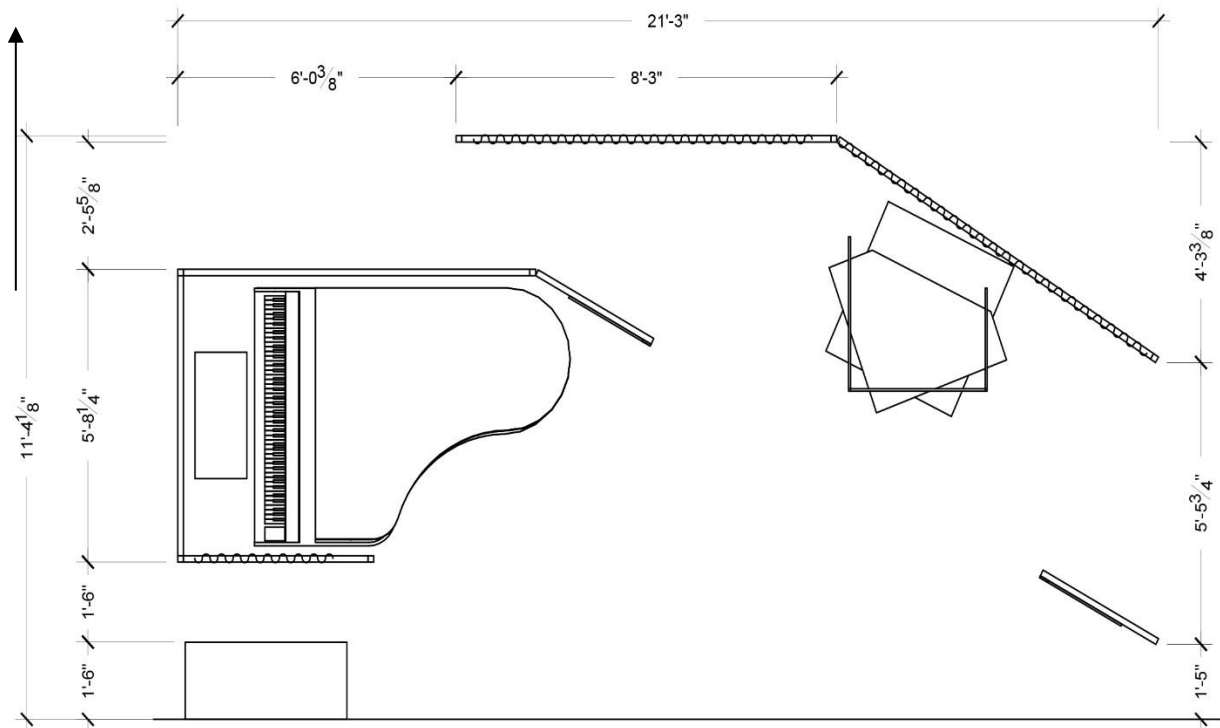

ESPACE SCÉNIQUE MINIMUM :
21'-3" DE LARGE PAR 11'-5" DE PROFOND



Initiales des parties:

JMC

Acheteur

RENSEIGNEMENTS

Diffuseurs - Montréal et environs : Judith Pelletier, 514-845-4108, poste 230; jpelletier@jmcanada.ca

Écoles et tournées : André Mercier, 514-845-4108, poste 221; amercier@jmcanada.ca

Veillez trouver l'illustration, l'extrait vidéo, le guide pédagogique et plus encore sur www.jmcanada.ca